

Схема подключения частотных преобразователей Danfoss.

Подключение частотных преобразователей других фирм производителей осуществляется согласно инструкций на эти изделия.

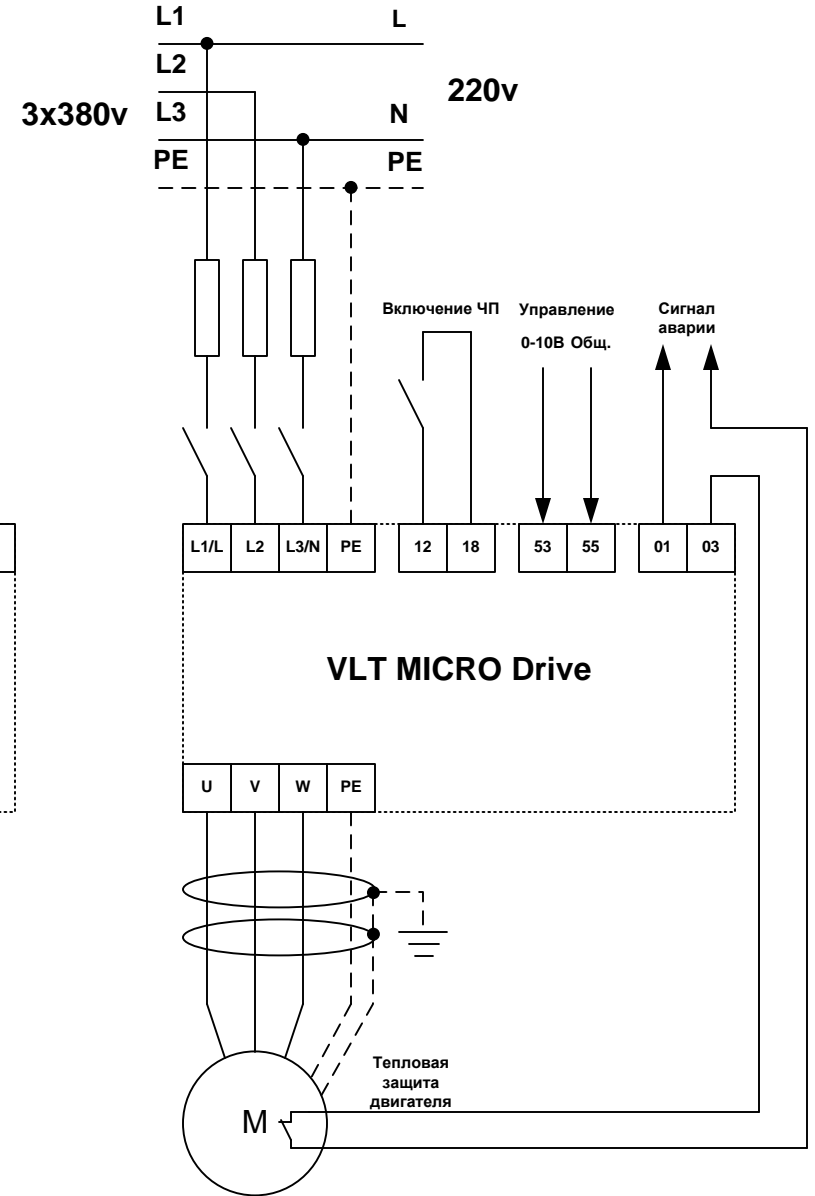
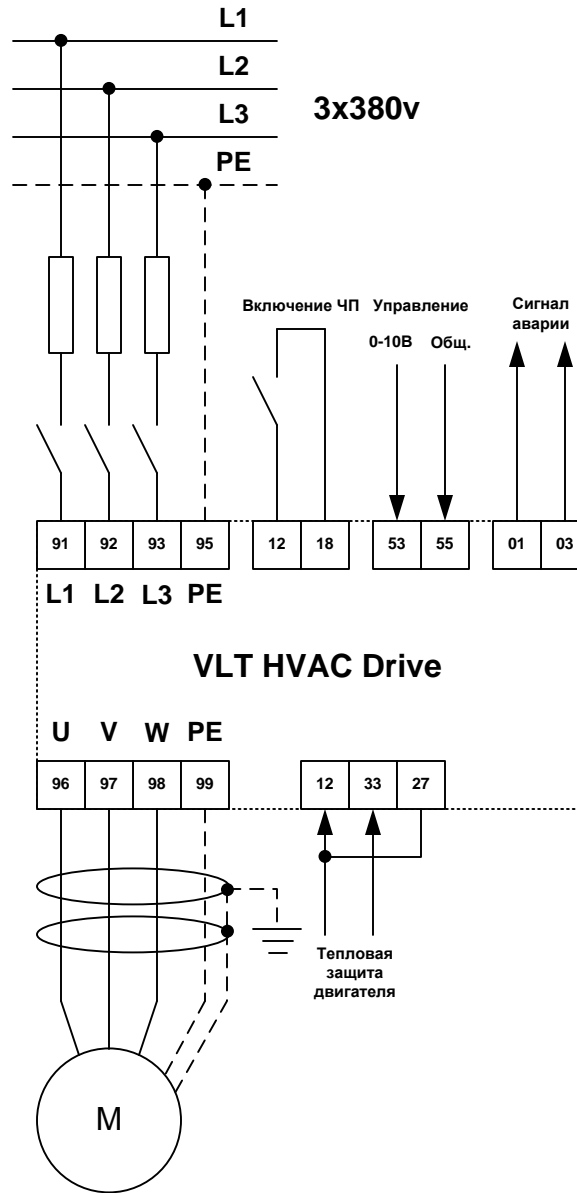
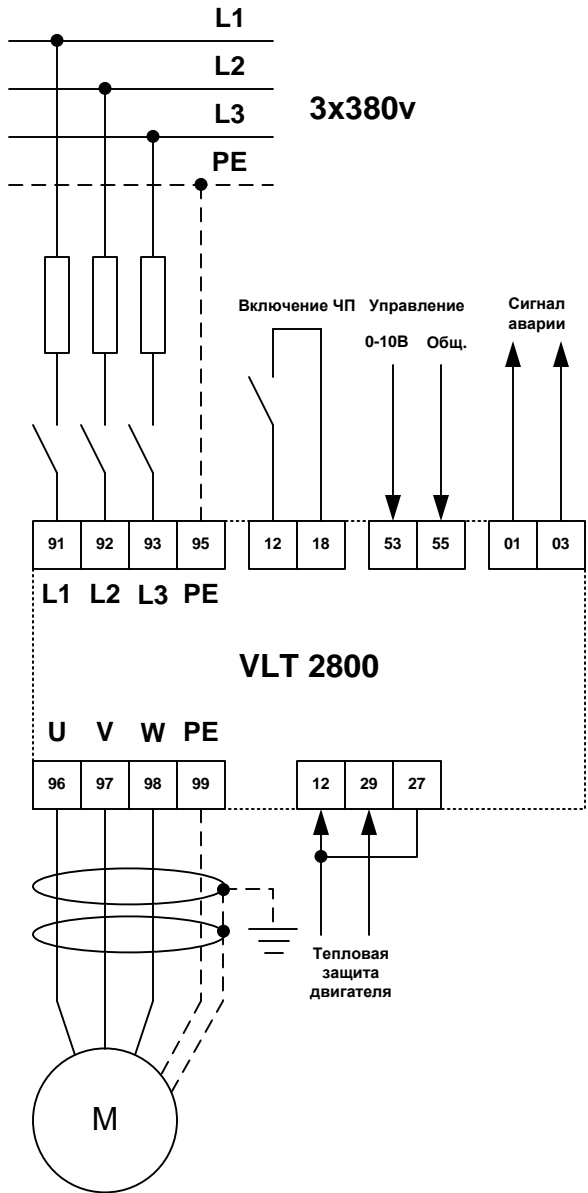

Внимание: Перед подключением необходимо проверить соответствие данной схемы с приведенной в инструкции на преобразователь. Производитель вправе вносить изменения в конструкцию.